

产品 型号: Simplex & Duplex

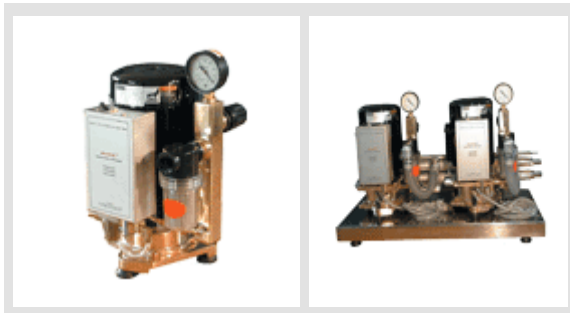

容量: 30~ 100 m³/hr (50Hz)
36~ 120 m³/hr (60Hz)

最大真空度: 20 mbar

产品特性:

信赖性

以高品质的材质, 根据 ISO9001, CE 认证规定的品质管理, 自动化加工设备的计算机控制工程, 可以保证生产规格化且精密的产品。

真空作业中真空泵停止运转, 为了防止漏水, 在供应回阀, 非常安全。

舒适的环境

根据空气的冷却, 润滑用油的再循环, 为了干净的排除空气内设油雾析器, 低噪音、低振动, 无论在任何环境下都可以使用。

管理容易

用 Tank System 的话, 可以使用小规模的真​​空泵, 可以减少维护管理费。安装真空开关的话, 一向可以利用稳定的真空压力, 产品的寿命也会长。初期投资费用会因维护费的减少所代替, 时间长的话会得到利润。

适用范围

使用在需要瞬间高真空的真空动作, 真空成型的工程中效果非常好, 特别是在很多地方需要的时间不同的工厂或医院一样的领域用此产品很理想很经济。

1) 단식형
Simplex Type

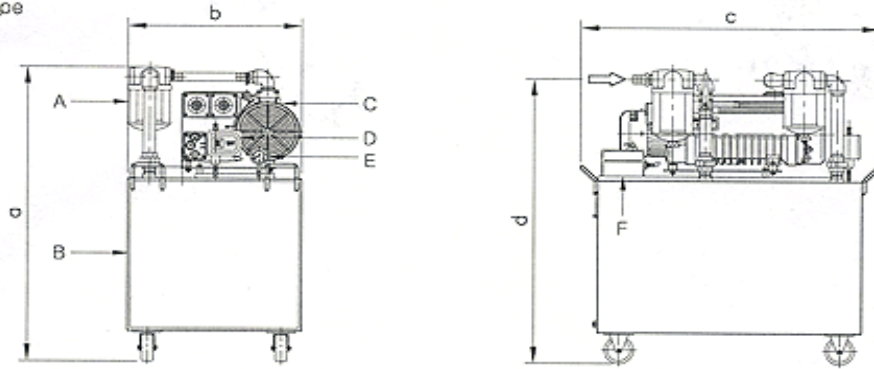

2) 복식형
Duplex Type

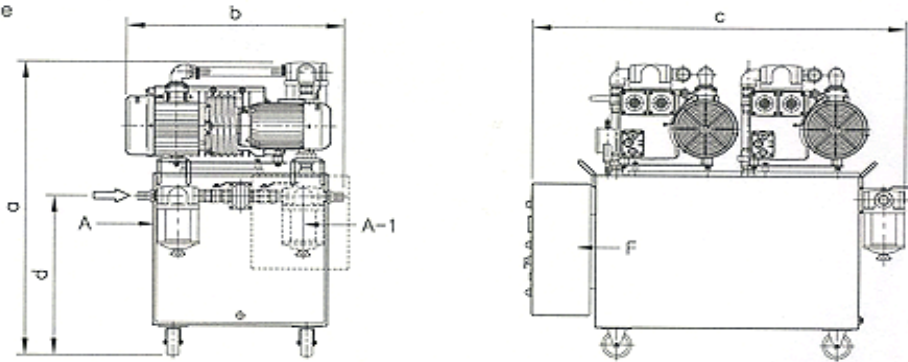

A	Line filter	流水线过滤器	
A-1	Line filter(Option)	流水线过滤器(订购)	
B	Vacuum tank	真空筒	
C	Vacuum pump	真空泵	
D	Vacuum switch	真空开关	
E	Vacuum gauge	真空测量仪	
F	Control box	控制箱	

型号		m ³ /hr	Tank / liter	a	b	c	d	kg
Simplex	SF34-1H-46AM	36	150	854	500	980	825	101
	SF35-1H-46AM	48		854	500	980	825	105
	SF36-1H-66AM	76	300	1110	600	1030	1073	165
	SF37-1H-66AM	120		1110	600	1030	1073	176
Duplex	SF34-2H-46AM	72	150	854	605	1238	395	167
	SF35-2H-46AM	96		854	635	1238	395	157
	SF36-2H-66AM	152	300	1110	710	1340	600	223
	SF37-1H-66AM	240		1110	750	1340	600	245

有关真空配件